



mafdel

**BANDES TRANSPORTEUSES
À ENTRAÎNEMENT POSITIF**



mafdel



Mafdel	4
Applications	6
Avantages	8
Configurations	10
Caractéristiques	11
DEL/DRIVE®	12
POSITIVEBELT®	18
S/DRIVE®	26
DEL/SYNC®	28
Equipements	32
Outillages	35
Autres modes de jonctionnement	37
Racleur	38



LE FABRICANT FRANÇAIS DE COURROIES ET BANDES TRANSPORTEUSES THERMOSOUDEABLES.

Mafdel est une société familiale, qui depuis 1981 conçoit et fabrique une large gamme de courroies et bandes transporteuses thermosoudables, et les outillages associés.

La production est assurée en France dans les 3 usines du groupe:



Saint-Georges d'Espéranche (38)



Heyrieux (38)



Vigneux de Bretagne (44)

Notre parc machines moderne et performant, de l'extrusion/calandrage à la pose d'accessoires et de revêtements, est piloté par des techniciens compétents et vous assure un niveau de qualité maximum.

En travaillant avec Mafdel vous optimisez votre process de production, réduisez vos coûts, et résolvez vos problématiques relatives à l'hygiène, aux normes et à l'environnement.

UNE GAMME ÉTENDUE



Courroies
thermosoudables



Bandes transporteuses
monomatières

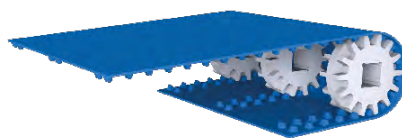

Bandes transporteuses
à entraînement positif



Outillages de
jonctionnement

Et aussi des accessoires,
tels que guides et glissières, racleurs, pignons.



UNE ÉQUIPE À VOTRE SERVICE

Nos bureaux d'études et nos équipes technico-commerciales vous accompagnent dans vos projets, pour concevoir avec vous des courroies ou bandes spéciales qui répondront à vos exigences de manutention.

Notre stock important et la souplesse de notre outil de production vous assurent des délais de livraison très courts.



UNE PRÉSENCE MONDIALE

Les produits Mafdel sont disponibles dans le monde entier via un réseau de distributeurs et partenaires implantés dans plus de 60 pays.

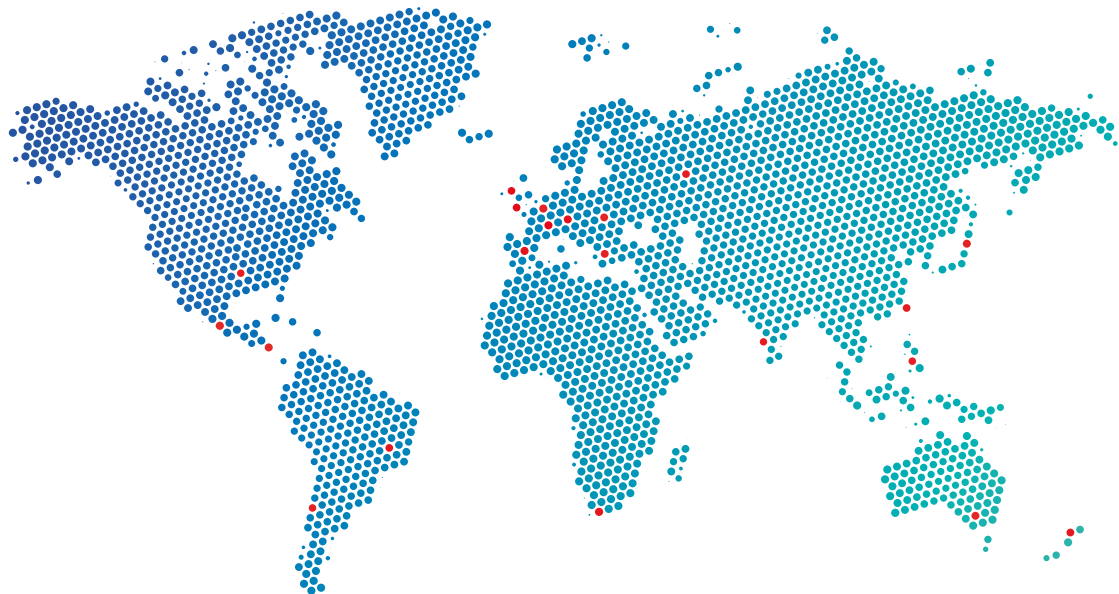

Retrouvez vos interlocuteurs commerciaux et techniques en France ou à l'étranger et sur les salons :



Mafdel est membre actif de :



APPLICATIONS

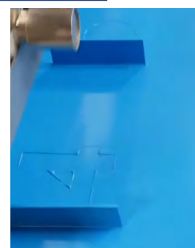
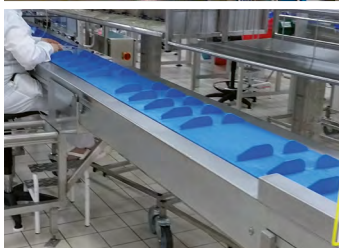
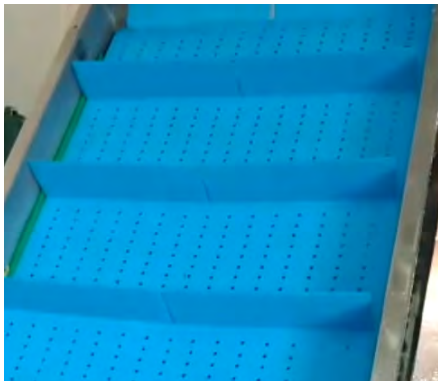
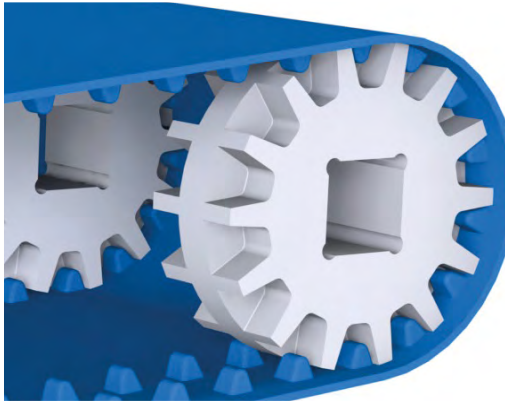
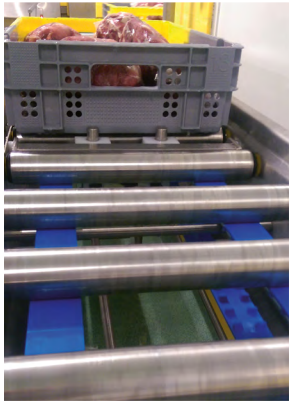

APPLICATIONS

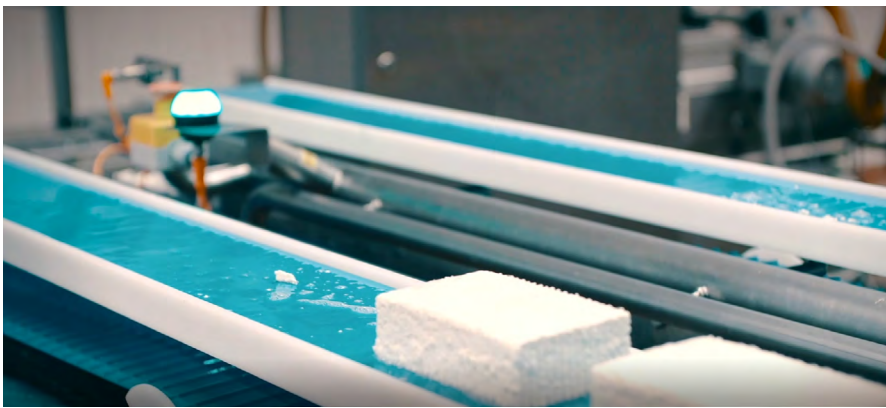

AVANTAGES



Les bandes transporteuses monomatières à entraînement positif associent les **avantages des bandes modulaires et des bandes transporteuses monomatières**.

Réalisées en polyuréthane ou élastomère de polyester, ces bandes permettent de s'adapter à la **plupart des cas de manutention** dans les industries les plus diverses, et particulièrement dans **l'industrie agroalimentaire**.



FONCTIONNEMENT OPTIMISÉ

- Aucun risque de patinage, même en milieux gras et humides
- Bande montée sans tension réduisant les efforts sur les éléments mécaniques du convoyeur : arbres, paliers, roulements...
- Dispense de l'emploi de tendeurs
- Bande légère
- Fonctionnement silencieux
- Grande résistance à l'abrasion et aux déchirures
- Dans le cas de bandes montées en parallèle, l'entraînement positif permet une avance en phase de toutes les bandes
- Denture moulée dans la masse



UN NIVEAU D'HYGIÈNE MAXIMUM

- Qualité alimentaire CE - FDA
- Possibilité de bandes antimicrobiennes
- Bande monomatière imperméable et imputrescible
- Nettoyage facilité
- Résistance aux agressions chimiques : produits lessiviels, solvants, huiles, graisses...
- Possibilité d'ajouter un racleur



AVANTAGES



DIMINUTION DES RISQUES SANITAIRES



- Diminution des risques de développement bactérien
- Absence de trame textile éliminant les risques d'effilochage et de dédoublement
- Pas de risque de trouver des modules cassés
- Diminution de la pollution des convoyeurs



RÉDUCTION DES COÛTS D'EXPLOITATION

- Durée de vie accrue
- Nettoyage facile, rapide et efficace sans démontage
- Gain important sur la consommation d'eau et de produits détergents
- Coûts de maintenance réduits



	 BANDE À ENTRAÎNEMENT POSITIF	 BANDE TRANSPORTEUSE MONOMATIÈRE	 BANDE MODULAIRE
Hygiène et nettoyabilité	+	+	-
Souplesse et résistance aux chocs	+	+	-
Réduction des consommations d'eau et de produits détergents	+	+	-
Absence de patinage	+	-	+
Réduction du poids de la bande	+	+	-
Convoyeur sans système de tension	+	-	+
Réduction des efforts	+	-	+
Nettoyage en continu par racleur	+	+	-
Configuration en auge	+	+	-

CONFIGURATIONS



CONVOYEUR HORIZONTAL

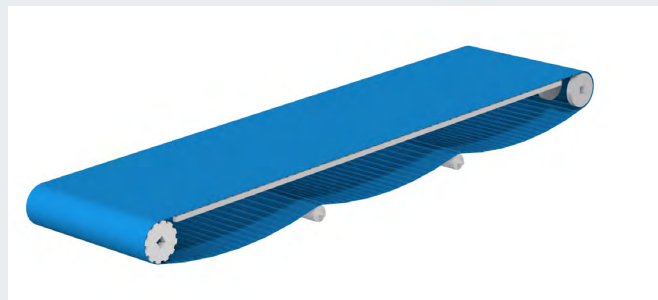

CONVOYEUR BIDIRECTIONNEL

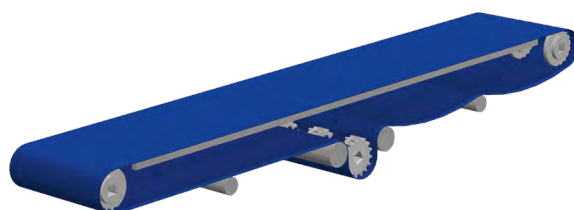

CONVOYEUR INCLINÉ



CONVOYEUR AVEC INFLEXION



CONVOYEUR EN AUGES

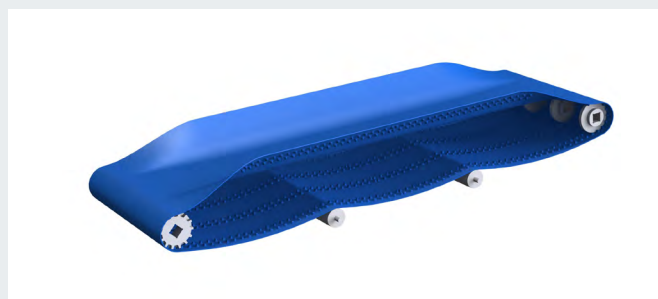



CARACTÉRISTIQUES

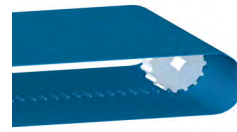
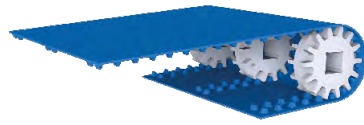
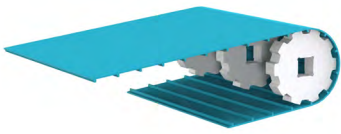

DEL/DRIVE®

Entraînement positif

Remplacement de bandes modulaires

Denture sur toute la largeur

Fonctionnement sans tension

POSITIVEBELT®

Entraînement positif auto-centré

Centrage parfait

Doubles rangées de dents

Fonctionnement sans tension

S/DRIVE®

Entraînement positif

Centrage parfait

Une ou deux rangées de dents

Fonctionnement sans tension

DEL/SYNC®

Entraînement synchrone auto-centré

Positionnement

Denture centrale

Fonctionnement avec tension

Nos bandes à entraînement positif sont conformes aux **normes internationales les plus sévères**, et contribuent à apporter un niveau d'hygiène optimal pour **satisfaire aux exigences de la démarche HACCP***, dans les domaines suivants :



Volailles



Viandes



Poissons



Fromageries



Boulangeries
- Pâtisseries
industrielles



Légumes



Fruits



Plats cuisinés



Produits surgelés

*HACCP : Hazard Analysis Critical Control Point = Analyse des dangers et points critiques pour leur maîtrise



« L'ALTERNATIVE IDÉALE AUX BANDES MODULAIRES »

	DEL/DRIVE® 50	DEL/DRIVE® 50	DEL/DRIVE® 50	DEL/DRIVE® 50EM	DEL/DRIVE® 50H
Référence	DDB50B3	DDB50B5	DDB50W3	DDB50B3EM	DDB50B3H
Matière	Polyuréthane	Polyuréthane	Polyuréthane	Polyuréthane	Elastomère de polyester
Couleur	Bleue	Bleue	Blanche	Bleue	Bleue
Alimentarité	CE / FDA	CE / FDA	CE / FDA	CE / FDA	CE / FDA
Face supérieure	Lisse	Lisse	Lisse	Structurée	Lisse
Dureté	95 ShA	95 ShA	95 ShA	95 ShA	55 ShD
Pas (mm) +/- 0,3mm	50	50	50	50	49,5
Épaisseur (mm)	3	5	3	3	3
Épaisseur totale (mm)	8,6	10,6	8,6	8,6	8,3
Largeur maxi (mm)	1800	1800	1800	1800	1800*
Poids	4,8 kg/m ²	7,3 kg/m ²	4,8 kg/m ²	4,8 kg/m ²	4,4 kg/m ²
Diamètre mini d'enroulement (mm)	95	95	95	95	128
Diamètre mini contre-enroulement (mm)	100	100	100	100	150
Températures extrêmes d'utilisation	-20°C à +60°C	-20°C à +60°C	-20°C à +60°C	-20°C à +60°C	-20°C à +80°C
Force de traction à 2,5% d'allongement pour 100mm de largeur	65 daN	65 daN	65 daN	65 daN	160 daN
Coefficient de frottement					
Sur sole PEHD	0,2	0,2	0,2	0,2	0,15
Sur sole Inox	0,52	0,52	0,52	0,52	0,45

* Pour toute largeur > 1200mm, nous consulter

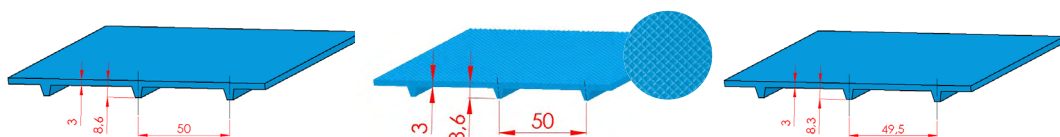

DEL/DRIVE® 50

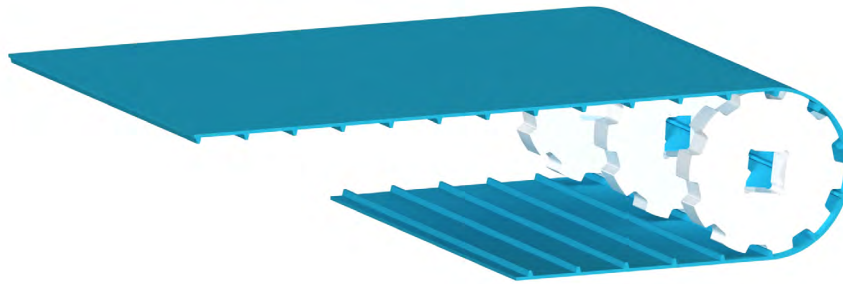

DEL/DRIVE® 50EMLT	DEL/DRIVE® 50AM	DEL/DRIVE® 50AMEM	DEL/DRIVE® 50MD	DEL/DRIVE® 50-25
DDB50B3EMLT	DDB50B3AM	DDB50B3AMEM	DDB50B3MD	DDB50-25B3
Polyuréthane	Polyuréthane antimicrobien	Polyuréthane antimicrobien	Polyuréthane Métal Détectable	Polyuréthane
Bleue	Bleue foncée	Bleue foncée	Bleue foncée	Bleue
CE / FDA	CE	CE	CE	CE / FDA
Structurée	Lisse	Structurée	Lisse	Dentée
92 ShA	95 ShA	95 ShA	95 ShA	95 ShA
50	50	50	50	50
3	3	3	3	3
8,6	8,6	8,6	8,6	12
1800	1800	1800	1800	1800
4,8 kg/m ²	4,8 kg/m ²	4,8 kg/m ²	4,8 kg/m ²	4,8 kg/m ²
95	95	95	95	95
100	100	100	100	100
-30°C à +50°C	-20°C à +60°C	-20°C à +60°C	-20°C à +60°C	-20°C à +60°C
35 daN	65 daN	65 daN	65 daN	65 daN
0,25	0,2	0,2	0,2	0,2
0,6	0,52	0,52	0,52	0,52

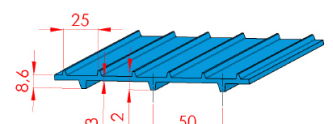
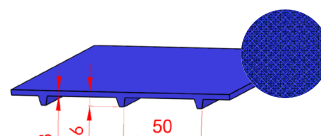
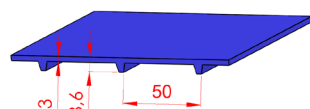
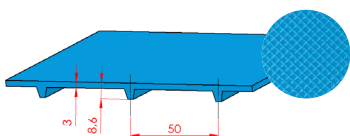

DEL/DRIVE® 50



La bande à entraînement positif DEL/DRIVE®, répond aux **normes d'hygiène les plus sévères** et représente l'**alternative idéale aux bandes modulaires classiques**. Elle peut en effet remplacer une bande modulaire sans grandes modifications du convoyeur.

L'entraînement est assuré par des pignons généralement montés sur arbre carré, ou sur tambour moteur (pignons sur bague inox ou avec garnissage profilé en polyuréthane).

La bande DEL/DRIVE® se monte **sans tension**, réduisant ainsi les efforts sur les éléments mécaniques du convoyeur : arbres, paliers, roulements...

Il est possible d'ajouter des **tasseaux** ou des **bords de contenance** sur les bandes DEL/DRIVE®.

Pour répondre à l'ensemble des besoins, la gamme DEL/DRIVE® se décline en plusieurs produits :

La bande DEL/DRIVE® 50 en polyuréthane, est à la fois souple et résistante en traction. Elle représente une solution idéale pour le convoyage de charges légères à moyennes. Elle existe en coloris bleu et blanc.

La bande DEL/DRIVE® 50EM est une variante de la bande DEL/DRIVE® 50 avec une face supérieure structurée améliorant le transport de produits congelés.

La bande DEL/DRIVE® 50H en élastomère de polyester, est recommandée pour le transport de charges moyennes à lourdes et peut être utilisée sur de grands entraxes. Sa grande résistance en traction et son faible coefficient de frottement permettent, dans certains cas, une utilisation avec accumulation des produits transportés. Elle peut admettre des températures de pointe plus élevées, selon les charges supportées.

La bande DEL/DRIVE® 50EMLT est spécialement réalisée pour fonctionner dans des milieux à température ambiante très basse. Sa face supérieure structurée facilite le transport de produits congelés.

La bande DEL/DRIVE® 50AM reprend les caractéristiques de la bande DEL/DRIVE® 50 avec un traitement antimicrobien dans la masse. Ce traitement permet d'inhiber la prolifération des bactéries, et d'éviter la contamination des produits transportés. Il permet également d'améliorer la sécurité alimentaire, de réduire le développement d'odeurs et facilite le nettoyage des bandes transporteuses.

La bande DEL/DRIVE® 50AMEM bénéficie d'un traitement antimicrobien et présente une face supérieure structurée réduisant l'adhérence des produits sur la bande.

La bande DEL/DRIVE® 50-25 présente un pas de 50mm sur une face, et 25mm sur l'autre face. Elle peut être utilisée dans les deux configurations et convient au transport de produits en vrac sur plan incliné.

DEL/DRIVE® 50



PIGNONS ET ROUES DE RENVOI



RÉFÉRENCE	PRODUIT	MATIÈRE	COULEUR	DIAMÈTRE EXTÉRIEUR (mm)	NOMBRE DE DENTS	ALÉSAGE CARRÉ (mm)	LARGEUR (mm)
P50BUN06C40	Pignon	PEHD	Bleu	95	6	40	32
R50BUN06C40	Roue	PEHD	Bleu	83	-	40	32
P50BUN08C40	Pignon	PEHD	Bleu	128	8	40	32
R50BUN08C40	Roue	PEHD	Bleu	116	-	40	32
P50BUN10C40	Pignon	PEHD	Bleu	161	10	40	32
R50BUN10C40	Roue	PEHD	Bleu	149	-	40	32
P50BUN12C40	Pignon	PEHD	Bleu	193	12	40	32
R50BUN12C40	Roue	PEHD	Bleu	181	-	40	32

Pignons et roues avec alésage carré de 1,5" sur demande

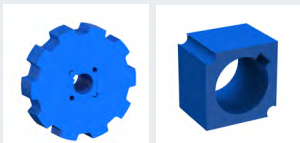

Les pignons standards proposés ont un alésage carré pour arbre d'entraînement 40x40 mm.

Le montage sur arbre de diamètre 25 ou 30 mm claveté peut être réalisé avec des moyeux rapportés.

Pour toute autre dimension d'arbre rond ou carré, nous consulter.

PIGNONS SUR TAMBOUR MOTEUR

Pignons PEHD à monter sur bague inox, bloqués avec vis de pression.

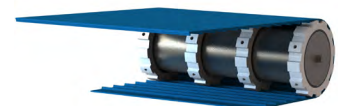

RÉFÉRENCE	MATIÈRE	COULEUR	DIAMÈTRE EXTÉRIEUR (mm)	NOMBRE DE DENTS	TYPE TAMBOUR MOTEUR		LARGEUR (mm)
P50BUN09R122	PEHD	Bleu	144	9	113i	DM0113	34
P50BUN12R147	PEHD	Bleu	193	12	138i	DM0138	34
P50BUN14R174	PEHD	Bleu	225	14	165i	DM0165	34

TAMBOUR MOTEUR AVEC GARNISSAGE PROFILÉ

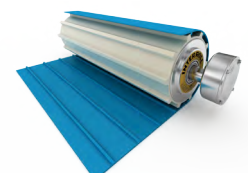

TYPE TAMBOUR MOTEUR	DM0080 80i	DM0113 113i	DM0138 138i	DM0165 165i
NOMBRE DE DENTS	-	9	10	12
DIAMÈTRE EXTÉRIEUR GARNISSAGE (mm) (+0,5 ; -1)	-	142,5	158	190,2



« L'ENTRAÎNEMENT POSITIF SUR PETITS DIAMÈTRES D'ENROULEMENT »

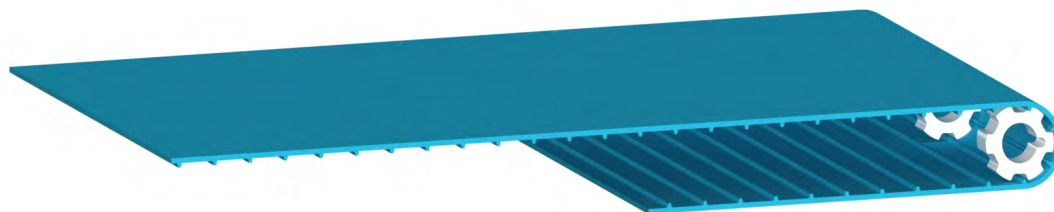

	DEL/DRIVE® 25		
Référence	DDB25B2	DDB25B2.8	DDB25B2.8EM
Matière	Polyuréthane	Polyuréthane	Polyuréthane
Couleur	Bleue	Bleue	Bleue
Alimentarité	CE / FDA	CE / FDA	CE / FDA
Face supérieure	Lisse	Lisse	Structurée
Dureté	93 ShA	93 ShA	93 ShA
Pas +/- 0,3 (mm)	25,3	25,3	25,3
Épaisseur (mm)	2	2,8	2,8
Épaisseur totale	6	7	7
Largeur maxi (mm)	1 800	1 800	1 800
Poids	3 kg/m ²	4 kg/m ²	4 kg/m ²
Diamètre mini d'enroulement (mm)	48	56,7	56,7
Diamètre mini contre-enroulement (mm)	50	60	60
Températures extrêmes d'utilisation	-20°C à +60°C		
Force de traction à 2% d'allongement	25 daN pour 100mm de largeur	30 daN pour 100mm de largeur	30 daN pour 100mm de largeur
Coefficient de frottement			
Sur sole PEHD	0,22		
Sur sole Inox	0,55		

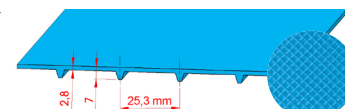
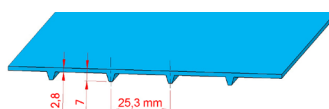
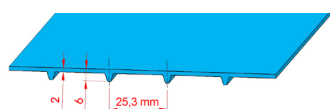

DEL/DRIVE® 25



La bande DEL/DRIVE® 25 est une bande souple et légère qui présente un pas et une épaisseur réduits, permettant l'utilisation de pignons de plus faibles diamètres. Elle réduit ainsi l'encombrement des convoyeurs et facilite le transfert des produits transportés.

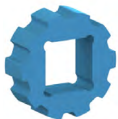

PIGNONS D'ENTRAÎNEMENT



RÉFÉRENCE PIGNON	MATIÈRE	COULEUR	DIAMÈTRE EXTÉRIEUR (mm)	NOMBRE DE DENTS	ALÉSAGE (mm)		LARGEUR (mm)
					carré	∅ rond	
P25BUN06R25	PEHD	Bleu	48	6	-	25	25
P25BUN07R25	PEHD	Bleu	56,7	7	-	25	25
P25BUN08R25	PEHD	Bleu	65	8	-	25	25
P25BUN10C40	PEHD	Bleu	81	10	40	-	25
P25BUN12C40	PEHD	Bleu	97,5	12	40	-	25

TAMBOUR MOTEUR AVEC GARNISSAGE PROFILÉ

TYPE TAMBOUR MOTEUR	DM0080 80i	DM0113 113i	DM0138 138i
NOMBRE DE DENTS	13	18	20
DIAMÈTRE EXTÉRIEUR GARNISSAGE (mm) (+0,5 ; -1)	104,2	144,3	161,5

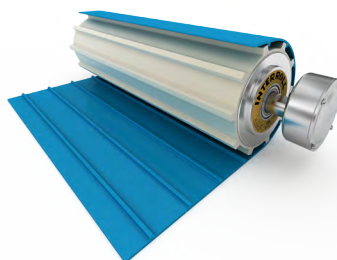

Pour le renvoi de la bande DEL/DRIVE® 25 il est conseillé un rouleau libre de diamètre supérieur au diamètre mini préconisé.



« LA BANDE À ENTRAÎNEMENT POSITIF AUTOCENTRÉE »

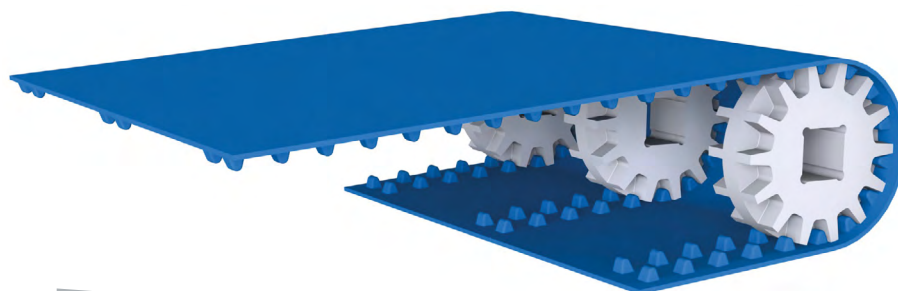

POSITIVEBELT® P02

Référence	PO331LB2	PO331LW2	PO331RLB2	PO331LB2AM	PO331LB2H
Matière	Polyuréthane	Polyuréthane	Polyuréthane renforcée câbles aramide	Polyuréthane antimicrobien	Elastomère de polyester
Couleur	Bleue	Blanche	Bleue	Bleue foncé	Bleue
Alimentarité	CE / FDA	CE / FDA	CE / FDA	CE	CE / FDA
Face supérieure	Lisse	Lisse	Lisse	Lisse	Lisse
Dureté	95 ShA	95 ShA	95 ShA	95 ShA	55 ShD
Renfort câbles aramide	NON	NON	OUI	NON	NON
Pas +/- 0,3 (mm)	31,5	31,5	31,5	31,5	30,8
Epaisseur (mm)	3,2	3,2	3,2	3,2	3,2
Entraxe rangées de dents (mm)	200	200	200	200	196
Largeur maxi (mm)	1 000	1 000	1 000	1 000	1 000
Poids	5 kg/m ²	5 kg/m ²	5 kg/m ²	5 kg/m ²	5 kg/m ²
Diamètre mini d'enroulement (mm)	100	100	100	100	120
Diamètre mini contre-enroulement (mm)	100	100	100	100	150
Températures extrêmes d'utilisation	-20°C à +75°C	-20°C à +75°C	-20°C à +75°C	-20°C à +75°C	-20°C à +80°C
Force de traction pour 100 mm de largeur	70 daN à 3% d'allongement	70 daN à 3% d'allongement	120 daN à 2,5% d'allongement	70 daN à 3% d'allongement	165 daN à 2,5% d'allongement
Coefficient de frottement					
Sur sole PEHD	0,35	0,35	0,35	0,35	0,15
Sur sole Inox	0,6	0,6	0,6	0,6	0,45

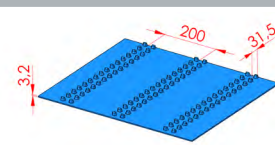
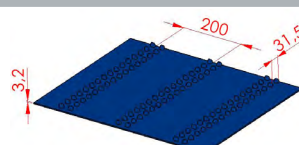
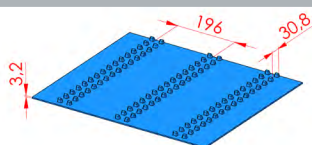



POSITIVEBELT®

La bande POSITIVEBELT® P02 à entraînement positif thermosoudable offre un **guidage exceptionnel grâce aux doubles rangées de dents** longitudinales. Sa **face supérieure parfaitement lisse** facilite son nettoyage, et permet de conserver un **niveau d'hygiène optimal**.

Le guidage est réalisé grâce aux flancs verticaux des dents sur la sole de glissement.

La bande tolère des chargements latéraux sans risque de dévier.



L'entraînement est assuré par des pignons montés sur arbre carré ou sur tambour moteur.

La bande POSITIVEBELT® se monte **sans tension**, réduisant ainsi les efforts sur les éléments mécaniques du convoyeur : arbres, paliers, roulements...

Une conception ouverte, en porte-à-faux, de la structure des convoyeurs, combinée à l'absence de tension de la bande permet en cas d'intervention régulière, de faciliter les montages et démontages.

La bande peut être équipée de **tasseaux** ou de **bords de contenance**.

Possibilité de mise en auge de la bande POSITIVEBELT®.

La bande POSITIVEBELT® P0331RLB2 est une version armée de câbles aramide limitant l'allongement.

La bande POSITIVEBELT® P0331LB2AM existe avec un **traitement antimicrobien dans la masse**. Ce traitement permet d'inhiber la prolifération des bactéries, et d'éviter la contamination des produits transportés. Il permet également d'améliorer la sécurité alimentaire, de réduire le développement d'odeurs et facilite le nettoyage des bandes transporteuses.

La bande POSITIVEBELT® P0331LB2H en élastomère de polyester est recommandée pour le transport de charges moyennes à lourdes et peut-être utilisée sur de grands entraxes. Sa grande résistance en traction et son faible coefficient de frottement permettent, dans certains cas, une utilisation avec accumulation des produits transportés. Elle peut admettre des températures de pointe plus élevées, selon les charges supportées.

POSITIVEBELT Polyuréthane

POSITIVEBELT Elastomère de polyester

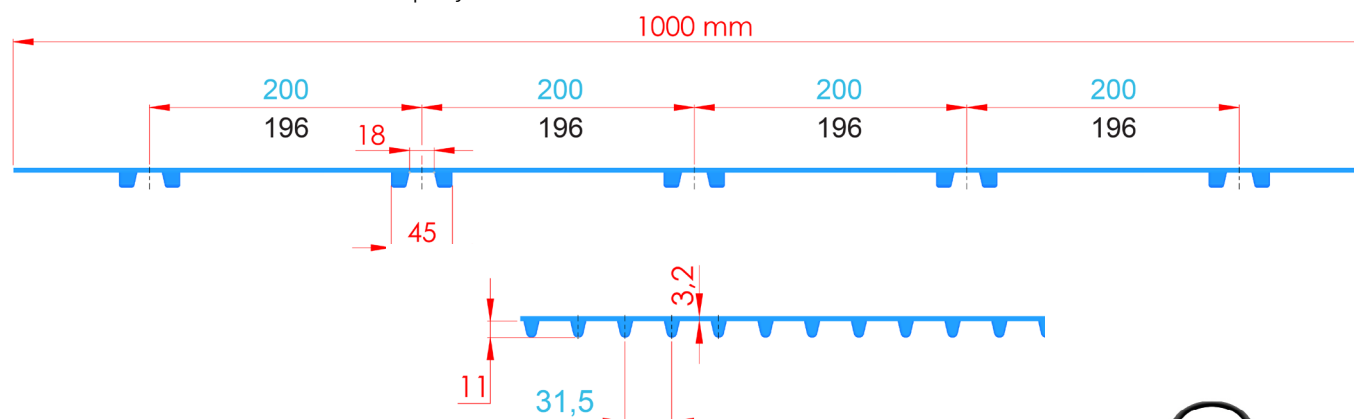



PIGNONS, ROUES ET DISQUES POUR BANDES P0331LB2 ET P0331LB2AM



RÉFÉRENCE	PRODUIT	MATIÈRE	COULEUR	DIAMÈTRE EXTÉRIEUR (mm)	NOMBRE DE DENTS	ALÉSAGE CARRÉ (mm)	LARGEUR (mm)
P31BUN10C40	Pignon	PEHD	Bleu	100	10	40	50
R31BUN10C40	Roue				-		
D31BUN10C40	Disque				-		
P31BUN12C40	Pignon	PEHD	Bleu	120	12	40	50
R31BUN12C40	Roue				-		
D31BUN12C40	Disque				-		
P31BUN14C40	Pignon	PEHD	Bleu	142	14	40	50
R31BUN14C40	Roue				-		
D31BUN14C40	Disque				-		
P31BUN16C40	Pignon	PEHD	Bleu	162	16	40	50
R31BUN16C40	Roue				-		
D31BUN16C40	Disque				-		
P31BUN20C40	Pignon	PEHD	Bleu	202	20	40	50
R31BUN20C40	Roue				-		
D31BUN20C40	Disque				-		

Pignons, roues et disques avec alésage carré de 1,5" sur demande

Les pignons standards proposés ont un alésage carré pour arbre d'entraînement 40x40 mm.

Le montage sur arbre de diamètre 25 ou 30 mm claveté peut être réalisé avec des moyeux rapportés.

Pour toute autre dimension d'arbre rond ou carré, nous consulter.

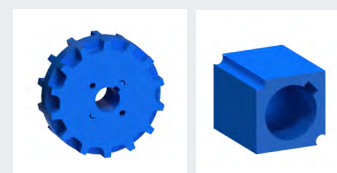

PIGNONS ET ROUES SUR TAMBOUR MOTEUR

Pignons PEHD à monter sur bague inox, bloqués avec vis de pression.



RÉFÉRENCE	PRODUIT	MATIÈRE	COULEUR	DIAMÈTRE EXTÉRIEUR (mm)	NOMBRE DE DENTS	TYPE TAMBOUR MOTEUR		LARGEUR (mm)
P31BUN15R122	Pignon	PEHD	Bleu	152	15	113i	DM0113	50
R31BUN15R122	Roue	PEHD	Bleu	152	-	113i	DM0113	50
P31BUN18R147	Pignon	PEHD	Bleu	182	18	138i	DM0138	50
R31BUN18R147	Roue	PEHD	Bleu	182	-	138i	DM0138	50
P31BUN20R174	Pignon	PEHD	Bleu	202	20	165i	DM0165	50
R31BUN20R174	Roue	PEHD	Bleu	202	-	165i	DM0165	50



PIGNONS, ROUES ET DISQUES POUR BANDES P0331LB2H



RÉFÉRENCE	PRODUIT	MATIÈRE	COULEUR	DIAMÈTRE EXTÉRIEUR (mm)	NOMBRE DE DENTS	ALÉSAGE CARRÉ (mm)	LARGEUR (mm)
P30BUN14C40	Pignon	PEHD	Bleu	137	14	40	50
R30BUN14C40	Roue				-		
D30BUN14C40	Disque				-		
P30BUN16C40	Pignon	PEHD	Bleu	157	16	40	50
R30BUN16C40	Roue				-		
D30BUN16C40	Disque				-		
P30BUN20C40	Pignon	PEHD	Bleu	197	20	40	50
R30BUN20C40	Roue				-		
D30BUN20C40	Disque				-		

Pignons, roues et disques avec alésage carré de 1,5" sur demande

Les pignons standards proposés ont un alésage carré pour arbre d'entraînement 40x40 mm.

Le montage sur arbre de diamètre 25 ou 30 mm claveté peut être réalisé avec des moyeux rapportés.

Pour toute autre dimension d'arbre rond ou carré, nous consulter.

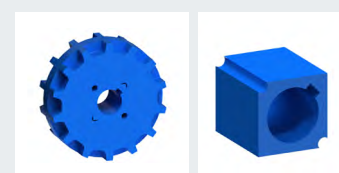

PIGNONS ET ROUES SUR TAMBOUR MOTEUR

Pignons PEHD à monter sur bague inox, bloqués avec vis de pression.

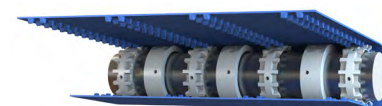

RÉFÉRENCE	PRODUIT	MATIÈRE	COULEUR	DIAMÈTRE EXTÉRIEUR (mm)	NOMBRE DE DENTS	TYPE TAMBOUR MOTEUR		LARGEUR (mm)
P30BUN15R122	Pignon	PEHD	Bleu	147	15	113i	DM0113	50
R30BUN15R122	Roue	PEHD	Bleu		-	113i	DM0113	50
P30BUN18R147	Pignon	PEHD	Bleu	177	18	138i	DM0138	50
R30BUN18R147	Roue	PEHD	Bleu		-	138i	DM0138	50
P30BUN20R174	Pignon	PEHD	Bleu	197	20	165i	DM0165	50
R30BUN20R174	Roue	PEHD	Bleu		-	165i	DM0165	50

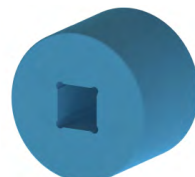

PIGNONS ET ROUES LARGES POUR BANDES P0331LB2 ET P0331LB2AM

RÉFÉRENCE	PRODUIT	MATIÈRE	COULEUR	DIAMÈTRE EXTÉRIEUR (mm)	NOMBRE DE DENTS	ALÉSAGE CARRÉ (mm)	LARGEUR (mm)
P31LBUN10C40	Pignon	PEHD	Bleu	100	10	40	100
R31LBUN10C40	Roue				-		
P31LBUN12C40	Pignon	PEHD	Bleu	120	12	40	100
R31LBUN12C40	Roue				-		
P31LBUN14C40	Pignon	PEHD	Bleu	142	14	40	100
R31LBUN14C40	Roue				-		
P31LBUN16C40	Pignon	PEHD	Bleu	162	16	40	100
R31LBUN16C40	Roue				-		
P31LBUN20C40	Pignon	PEHD	Bleu	202	20	40	100
R31LBUN20C40	Roue				-		

PIGNONS ET ROUES LARGES POUR BANDES P0331LB2H

RÉFÉRENCE	PRODUIT	MATIÈRE	COULEUR	DIAMÈTRE EXTÉRIEUR (mm)	NOMBRE DE DENTS	ALÉSAGE CARRÉ (mm)	LARGEUR (mm)
P30LBUN14C40	Pignon	PEHD	Bleu	137	14	40	100
R30LBUN14C40	Roue				-		
P30LBUN16C40	Pignon	PEHD	Bleu	157	16	40	100
R30LBUN16C40	Roue				-		
P30LBUN20C40	Pignon	PEHD	Bleu	197	20	40	100
R30LBUN20C40	Roue				-		

Pignons et roues larges avec alésage carré de 1,5'' sur demande



POSITIVEBELT® P01 Renforcée

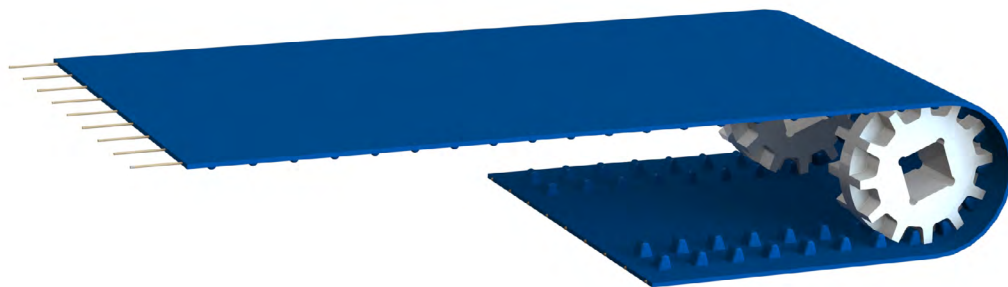

Référence	POSITIVEBELT® P01				
	PO131LB	PO231RLB	PO231RLBPI	PO331RLB	PO331RLBPI
Matière	Polyuréthane	Polyuréthane		Polyuréthane	
Couleur	Bleue	Bleue		Bleue	
Alimentarité	CE / FDA	CE / FDA		CE / FDA	
Face supérieure	Lisse	Lisse	Picots	Lisse	Picots
Dureté	90 ShA	92 ShA		95 ShA	
Renfort câbles aramide	NON	OUI		OUI	
Pas (mm)	30,8	30,8		30,8	
Epaisseur (Ep) (mm)	2	3	4	3,5	4
Entraxe rangées de dents (mm)	174	174		174	
Largeur maxi (mm)	400	400		400	
Poids (kg/m²)	3,2	4,7		5,5	
Diamètre mini d'enroulement (mm)	50	75		105	
Diamètre mini contre-enroulement (mm)	50	75		105	
Températures extrêmes d'utilisation	-25°C à +60°C	-25°C à +70°C		-20°C à +80°C	
Force de traction à 2,5% d'allongement pour 100mm de largeur	15 daN	120 daN		200 daN	
Coefficient de frottement					
Sur sole PEHD	0,4	0,35		0,3	
Sur sole Inox	0,7	0,6		0,5	

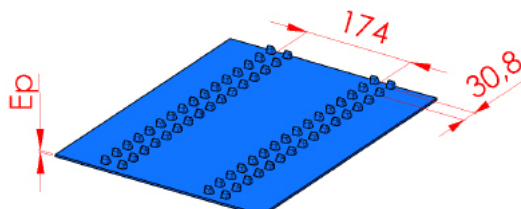

POSITIVEBELT® P01 Renforcée



La bande **POSITIVEBELT® P01** est une version renforcée de câbles aramide (sauf P0131LB). Elle est particulièrement adaptée à des applications nécessitant une **bonne adhérence** ou de **faibles diamètres d'enroulements**.

Les armatures réparties autorisent une **capacité de charge importante**, même sur de faibles largeurs.

Il est possible d'ajouter des tasseaux ou des bords de contenance.

Face supérieure picots sur demande.

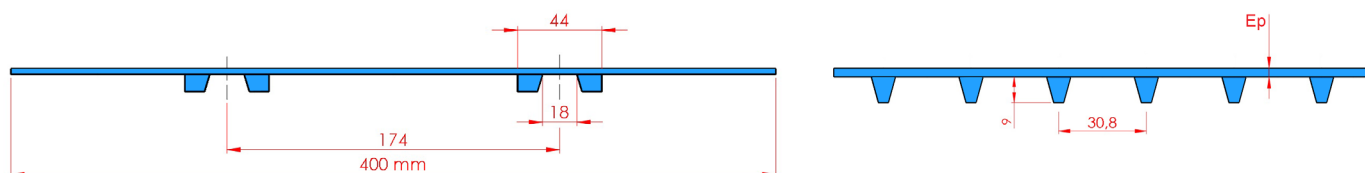

PIGNONS, ROUES ET DISQUES POUR BANDES P01



RÉFÉRENCE	PRODUIT	MATIÈRE	COULEUR	DIAMÈTRE EXTÉRIEUR (mm)	NOMBRE DE DENTS	ALÉSAGE CARRÉ (mm)	LARGEUR (mm)
P30BUN10C40	Pignon	PEHD	Bleu	97	10	40	50
R30BUN10C40	Roue				-		
D30BUN10C40	Disque				-		
P30BUN12C40	Pignon	PEHD	Bleu	117	12	40	50
R30BUN12C40	Roue				-		
D30BUN12C40	Disque				-		
P30BUN14C40	Pignon	PEHD	Bleu	137	14	40	50
R30BUN14C40	Roue				-		
D30BUN14C40	Disque				-		
P30BUN16C40	Pignon	PEHD	Bleu	157	16	40	50
R30BUN16C40	Roue				-		
D30BUN16C40	Disque				-		
P30BUN20C40	Pignon	PEHD	Bleu	197	20	40	50
R30BUN20C40	Roue				-		
D30BUN20C40	Disque				-		

Pignons, roues, disques avec alésage carré de 1"5 sur demande.

Les pignons standards proposés ont un alésage carré pour arbre d'entraînement 40x40 mm.

Le montage sur arbre de diamètre 25 ou 30 mm claveté peut être réalisé avec des moyeux rapportés.

Pour toute autre dimension d'arbre rond ou carré, nous consulter.

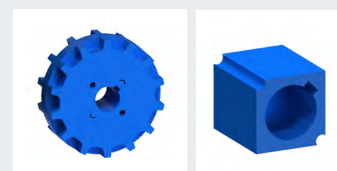



POSITIVEBELT® P01 Renforcée

PIGNONS ET ROUES SUR TAMBOUR MOTEUR POUR BANDES P01

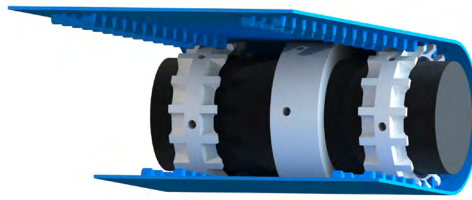

Pignons PEHD à monter sur bague inox, bloqués avec vis de pression.

RÉFÉRENCE	PRODUIT	MATIÈRE	COULEUR	DIAMÈTRE EXTÉRIEUR (mm)	NOMBRE DE DENTS	TYPE TAMBOUR MOTEUR		LARGEUR (mm)
P30BUN15R122	Pignon	PEHD	Bleu	147	15	113i	DM0113	50
R30BUN15R122	Roue	PEHD	Bleu		-	113i	DM0113	50
P30BUN18R147	Pignon	PEHD	Bleu	177	18	138i	DM0138	50
R30BUN18R147	Roue	PEHD	Bleu		-	138i	DM0138	50
P30BUN20R174	Pignon	PEHD	Bleu	197	20	165i	DM0165	50
R30BUN20R174	Roue	PEHD	Bleu		-	165i	DM0165	50

PIGNONS ET ROUES LARGES POUR BANDES P01

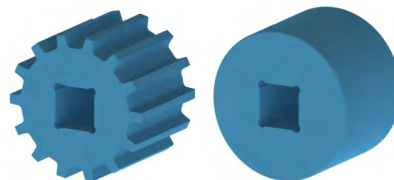

RÉFÉRENCE	PRODUIT	MATIÈRE	COULEUR	DIAMÈTRE EXTÉRIEUR (mm)	NOMBRE DE DENTS	ALÉSAGE CARRÉ (mm)	LARGEUR (mm)
P30LBUN10C40	Pignon	PEHD	Bleu	97	10	40	100
R30LBUN10C40	Roue				-		
P30LBUN12C40	Pignon	PEHD	Bleu	117	12	40	100
R30LBUN12C40	Roue				-		
P30LBUN14C40	Pignon	PEHD	Bleu	137	14	40	100
R30LBUN14C40	Roue				-		
P30LBUN16C40	Pignon	PEHD	Bleu	157	16	40	100
R30LBUN16C40	Roue				-		
P30LBUN20C40	Pignon	PEHD	Bleu	197	20	40	100
R30LBUN20C40	Roue				-		

Pignons et roues larges avec alésage carré de 1,5" sur demande



« LE STANDARD DE LA BANDE POSITIVE »

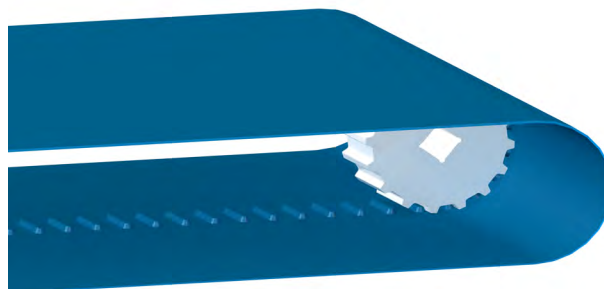

	S/DRIVE	S/DRIVE STRUCTURÉE	S/DRIVE ANTIMICROBIENNE	S/DRIVE ÉP 5
Référence	SDB40B3	SDB40B3EM	SDB40B3AM	SDB40B5
Matière	Polyuréthane	Polyuréthane	Polyuréthane	Polyuréthane
Couleur	Bleue	Bleue	Bleue AM	Bleue
Alimentarité	CE / FDA	CE / FDA	CE	CE / FDA
Face supérieure	Lisse	Structurée	Lisse	Lisse
Dureté	95 ShA	95 ShA	95 ShA	95 ShA
Pas (mm) ± 0,3 (mm)	39,7	39,7	39,7	39,7
Épaisseur (mm)	3	3	3	5
Épaisseur totale (mm)	10,6	10,6	10,6	12,6
Entraxe rangée de dents (mm)	602	602	602	602
Largeur maxi (mm)	1 650	1 650	1 650	1 650
Poids	3,6 kg/m ²	3,6 kg/m ²	3,6 kg/m ²	6,7 kg/m ²
Diamètre mini d'enroulement (mm)	100	100	100	230
Diamètre mini contre-enroulement (mm)	100	100	100	230
Températures extrêmes d'utilisation	-20°C à +60°C	-20°C à +60°C	-20°C à +60°C	-20°C à +60°C
Force de traction pour 100mm de largeur à 2,5% d'allongement	65 daN	65 daN	65 daN	110 daN
Coefficient de frottement				
Sur sole PEHD	0,2	0,2	0,2	0,2
Sur sole Inox	0,52	0,52	0,52	0,52

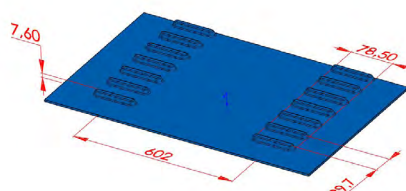

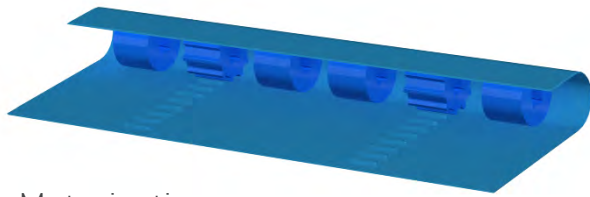

Motorisation

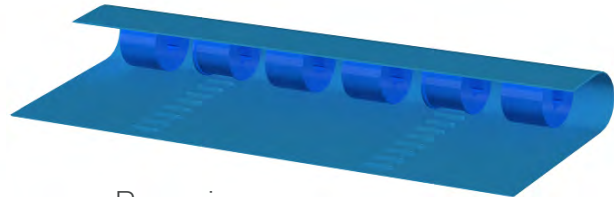

Renvoi

PIGNONS, ROUES ET POULIES POUR BANDES SDB40B3

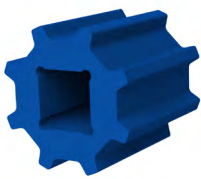

RÉFÉRENCE	PRODUIT	MATIÈRE	COULEUR	DIAMÈTRE EXTÉRIEUR (mm)	DIAMÈTRE INTÉRIEUR (mm)	NOMBRE DE DENTS	ALÉSAGE CARRÉ (mm)	LARGEUR (mm)
P40BUN08C40	Pignon	PEHD	Bleu	101,4	-	8	40	100
R40BUN08C40	Roue				-	-		
D40BUN08C40	Disque				-	85,4		
P40BUN10C40	Pignon	PEHD	Bleu	127,5	-	10	40	100
R40BUN10C40	Roue				-	-		
D40BUN10C40	Disque				-	111,5		
P40BUN12C40	Pignon	PEHD	Bleu	152,8	-	12	40	100
R40BUN12C40	Roue				-	-		
D40BUN12C40	Disque				-	136,8		
P40BUN14C40	Pignon	PEHD	Bleu	178,8	-	14	40	100
R40BUN14C40	Roue				-	-		
D40BUN14C40	Disque				-	162,8		
P40BUN16C40	Pignon	PEHD	Bleu	204,8	-	16	40	100
R40BUN16C40	Roue				-	-		
D40BUN16C40	Disque				-	188,8		
P40BUN18C40	Pignon	PEHD	Bleu	230,7	-	18	40	100
R40BUN18C40	Roue				-	-		
D40BUN18C40	Disque				-	214,7		
P40BUN20C40	Pignon	PEHD	Bleu	256,7	-	20	40	100
R40BUN20C40	Roue				-	-		
D40BUN20C40	Disque				-	240,7		

Pignons, roues et poulies avec alésage carré de 1,5'' sur demande



« LA BANDE ASSOCIANT TRANSPORT ET ENTRAÎNEMENT SYNCHRONÉ D'UNE EXTRÊME PRÉCISION »

	DEL/SYNC® SERIE 010					
Référence	AG010	AG010+	AG010R	AG010R+	AG010RPI	AG010R+PI
Matière	Polyuréthane		Polyuréthane		Polyuréthane	
Couleur	Bleue		Bleue		Bleue	
Alimentarité	CE / FDA		CE / FDA		CE / FDA	
Face supérieure	Lisse		Lisse		Picots	
Face inférieure	Lisse		Lisse		Lisse	
Dureté	80 ShA		85 ShA		85 ShA	
Renfort câbles aramide	NON		OUI		OUI	
Pas (mm)	10		10		10	
Dents LxH (mm)	25x3	25x4,5	25x3	25x4,5	25x3	25x4,5
Epaisseur Ep (mm)	1,7		1,7		3,5	
Largeur maxi (mm)	350		350		350	
Longueur mini (mm)	350		940		940	
Poids (kg/m²)	2		2		2	
Diamètre mini d'enroulement (mm)	25		37		37	
Températures extrêmes d'utilisation	-20°C à +40°C		-20°C à +50°C		-20°C à +50°C	
Force de traction à 0,5% d'allongement pour 100mm de largeur	3 daN		30 daN		30 daN	
Coefficient de frottement sur	PEHD	0,35	0,35	0,35	0,35	0,35
	Inox	0,7	0,7	0,7	0,7	0,7

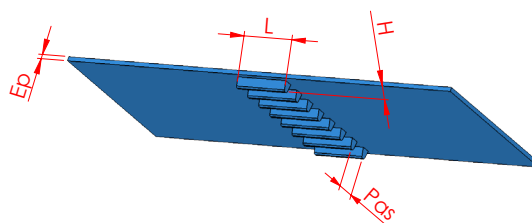



DEL/SYNC®

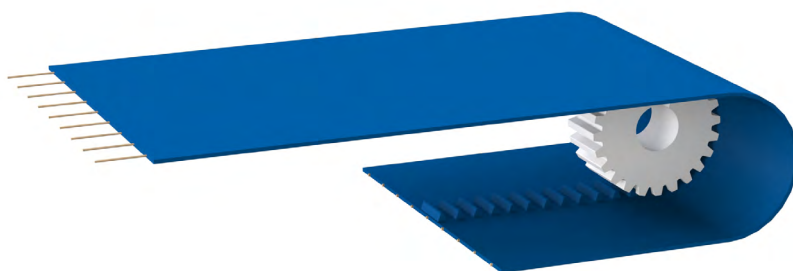

DEL/SYNC® SERIE 100					DEL/SYNC® SERIE 200		
AG110 R	AG110 R+	AG110 RPI	AG110 R+PI	AG110 R+GR	AG208 R	AG212 R	AG212 RP
Polyuréthane		Polyuréthane		Polyuréthane	Polyuréthane	Polyuréthane	Polyuréthane
Bleue		Bleue		Bleue	Bleue	Bleue	Bleue
CE / FDA		CE / FDA		CE / FDA	CE / FDA	CE / FDA	CE / FDA
Lisse		Picots		Lisse	Lisse	Lisse	Lisse
Lisse		Lisse		Grain de riz	Lisse	Lisse	Lisse
95 ShA		95 ShA		95 ShA	95 ShA	95 ShA	95 ShA
OUI		OUI		OUI	OUI	OUI	OUI
10		10		10	8	12,7	12
25x3	25x4,5	25x3	25x4,5	30x4	50x4,5	30x5	50x6
2,3		3,7		2,3	3	3	3
350		350		390	350	390	390
940		940		940	950	950	950
2,9		2,9		2,9	4	4	4
50		70		50	70	70	70
-20°C à +70°C		-20°C à +70°C		-20°C à +70°C	-20°C à +70°C	-20°C à +70°C	-20°C à +70°C
75 daN		75 daN		75 daN	95 daN	95 daN	95 daN
0,25		0,25		0,20	0,25	0,25	0,25
0,6		0,6		0,5	0,6	0,6	0,6

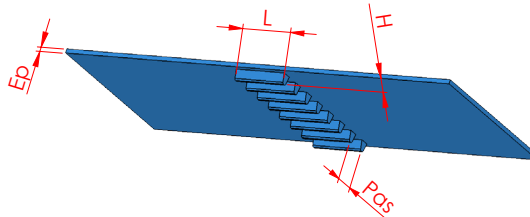



La bande à entraînement positif DEL/SYNC® est une **bande monomatériau renforcée associant le transport et l'entraînement synchrone d'une extrême précision.**

Elle offre un **excellent guidage** grâce aux dents moulées dans la masse, et permet un **positionnement précis** des produits transportés.

La DEL/SYNC® est **renforcée par des câbles aramide** qui bloquent l'allongement.

Les **deux faces lisses** facilitent le nettoyage et permettent de conserver une **hygiène optimale.**

Elle fonctionne également sur de **petits diamètres d'enroulements.**

La gamme de produits DEL/SYNC® offre une solution adaptée aux **différentes contraintes d'utilisation** : besoin d'adhérence, diamètre d'enroulement, charge transportée, longueur des convoyeurs...

Nous distinguons 3 séries de bandes dans la gamme :

Série 010 : Bandes peu épaisses, légères, au pas de 10mm permettant de fonctionner sur de petits enroulements.

Série 100 : Bandes au pas de 10mm, d'épaisseur plus importante et de résistance supérieure, utilisées pour la manutention de charges plus élevées.

Chaque bande de ces 2 séries est proposée dans une variante plus récente avec une denture plus haute. Ces bandes présentent les avantages suivants :

- Meilleur guidage sur l'entraxe, notamment dans le cas de chargement latéral sur la bande.
- Meilleur entraînement sur le pignon lorsque les charges sont importantes.

La bande AG110R+GR est proposée avec une face inférieure structurée grain de riz, diminuant les efforts de frottement et améliorant le glissement sur sa sole, notamment en milieu gras et humide.

Série 200 : Bandes spéciales sur demande au pas de 8 à 12,7mm pour des grandes longueurs.

Possibilité de fabriquer des bandes avec des caractéristiques spécifiques (épaisseur, dureté, répartition des câbles, bi-couches). Quantité minimum, nous consulter.

Les bandes renforcées sont soudées en digital à la presse.

Une structure picots est possible en face supérieure sur demande.

Des **tasseaux de forme spéciale synchronisés avec la denture** de la bande peuvent être ajoutés pour le positionnement de produits.

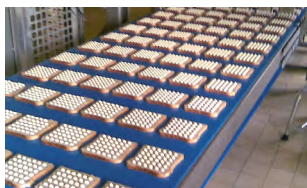



DEL/SYNC®

Pour faciliter le montage et le réglage d'une bande DEL/SYNC®, il est impératif de prévoir un **système de tension fixe**, avec une **course égale à 1,5%** de la longueur du convoyeur (-1% ; 0,5% par rapport à l'entraxe théorique).

La tension peut être contrôlée avec un gabarit fourni sur demande. Dans le cas de bandes montées en parallèle, il est recommandé de prévoir des systèmes de tension indépendants.

Un système mécanique de tension rapide de l'arbre retour facilite le montage/démontage de la bande, notamment pour les opérations de nettoyage du convoyeur.

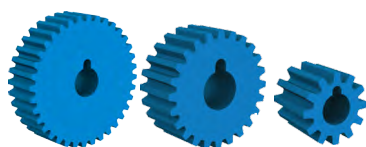
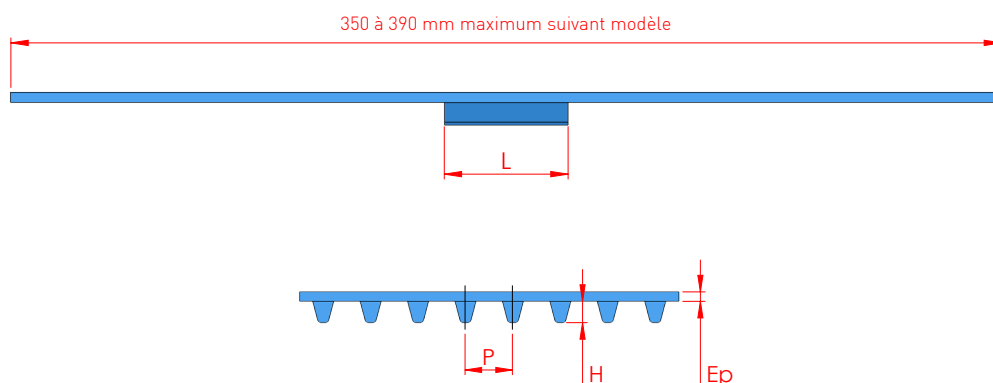
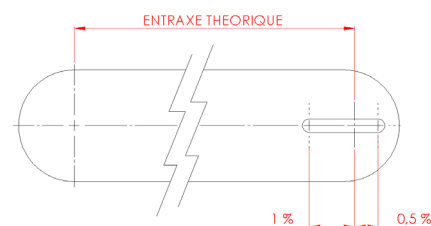

PIGNONS

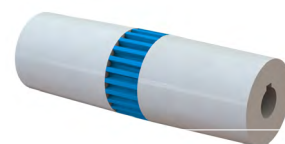

RÉFÉRENCE	SERIE DEL/SYNC®	PAS (mm)	MATIÈRE	COULEUR	Ø EXTERIEUR (mm)	NOMBRE DE DENTS	ALÉSAGE ROND (mm)	LARGEUR (mm)
PA10BUN12R16	010	10	PEHD	Bleu	36,8	12	16	33
PA10BUN16R16	010 et 100	10	PEHD	Bleu	50	16	16	33
PA10LBUN16R25	100 ⁽¹⁾	10	PEHD	Bleu	50	16	25	38
PA10BUN24R25	010 et 100	10	PEHD	Bleu	74,5	24	25	33
PA10LBUN24R25	100 ⁽¹⁾	10	PEHD	Bleu	74,5	24	25	38
PA10BUN36R25	010 et 100	10	PEHD	Bleu	113	36	25	33
PA13WUN24R25	200 ⁽²⁾	12,7	PEHD	Blanc	94,6	24	25	38
PA13WUN36R25	200 ⁽²⁾	12,7	PEHD	Blanc	143,1	36	25	38

⁽¹⁾ Uniquement pour AG110R+GR.

⁽²⁾ Sauf AG208R et AG212RP (pignons sur mesure).

Autres pignons, nous consulter.



TASSEAUX SOUDÉS À HAUTE FRÉQUENCE SUR BANDES

- Uniquement sur bande polyuréthane (PU)
- Pas d'apport de matière ni colle
- Très bonne tenue à l'arrachement
- Base arrondie du tasseau : facilite le nettoyage et évite le développement microbien
- Sur toute la largeur de la bande ou centré

TASSEAUX DROITS

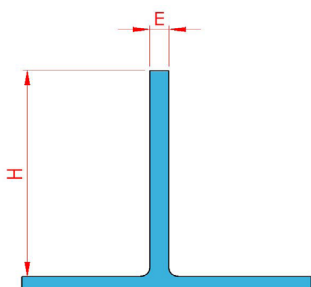

TASSEAUX INCLINÉS A 70°

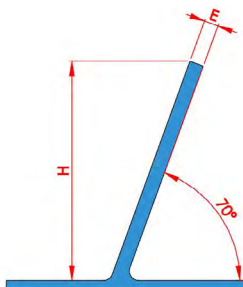

TASSEAUX RECOURBÉS A 90° OU 120°

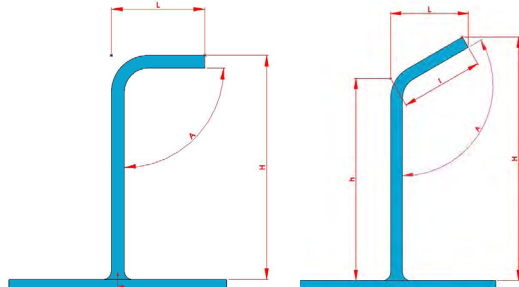

BANDES	ÉPAISSEUR E (mm)	HAUTEUR MAXI DES TASSEAUX H (MM)			LARGEUR MAXI (mm)	PAS MINI (mm)
		DROITS	INCLINÉS	RECOURBÉS*		
DEL/DRIVE 50**	2-3-4-5-6-8	140	130	120	1000	50
DEL/DRIVE 50 Antimicrobienne	3-5-8 Antimicrobiens	140	130	120	1000	50
DEL/DRIVE 25	2-3-4-5	100	100	100	1000	25
POSITIVEBELT PO2	3-5-8-10	140	130	120	1000	31,5
POSITIVEBELT PO2 Antimicrobienne	3-5-8 Antimicrobiens	140	130	120	1000	31,5
POSITIVEBELT P01	3-5-8-10	100	NON	NON	400	30,8
S/DRIVE	2-3-4-5-6-8	140	130	120	1000	39,7
DEL/SYNC SERIE 010	3-5	100	NON	NON	350	25
DEL/SYNC SERIE 100	3-5	100	NON	NON	350 ou 390	25
DEL/SYNC SERIE 200	3-5-8	100	NON	NON	350 ou 390	25

* épaisseurs 5 et 8 mm uniquement

** possibilité de tasseaux ép. 5 ou 8mm structurés sur les 2 faces pour bandes DDB50B3EM et DDB40B3EMLT

TASSEAUX ARRONDIS

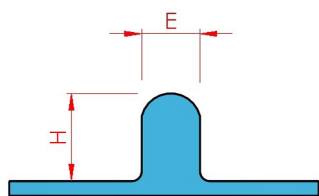

QUALITÉ	ÉPAISSEUR E (mm)	HAUTEUR H (mm)	LARGEUR MAXI (mm)	PAS MINI (mm)
PU	6	10	1000	31
	8	13		33
	9	14		34
	12	18		37



TASSEAUX SOUDÉS AU CORDON DE SOUDURE

- Sur bande en élastomère de polyester (TPE) type DEL/DRIVE50H et P02H
- Sur bande PU pour tasseau incliné (angle différent de 70°)
- Pose d'un ou 2 cordons selon l'épaisseur du tasseau à l'aide d'un chalumeau à air chaud
- Très bonne tenue à l'arrachement
- Sur toute la largeur de la bande ou centré

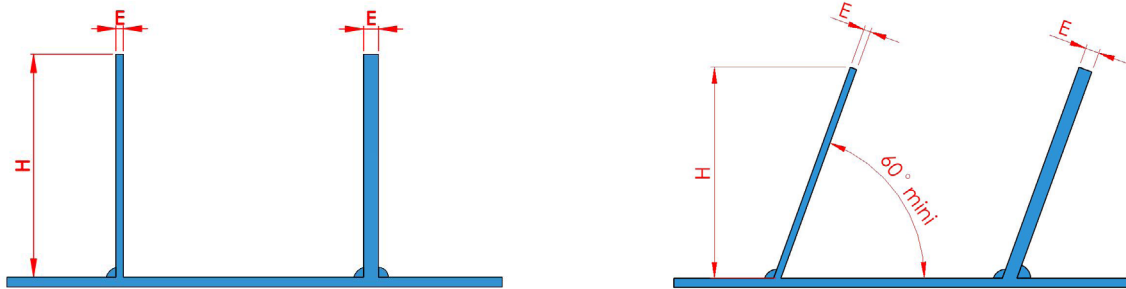

QUALITÉ	ÉPAISSEUR E (mm)	HAUTEUR H (mm)	LARGEUR MAXI (mm)	PAS MINI (mm)
TPE	2	15 à 200	1800	≥ 1,25 H
	3			
	4			
	5			

GOUSSETS

Les goussets sont des renforts en PU soudés répartis derrière les tasseaux droits pour les consolider en cas de transport de charges importantes.

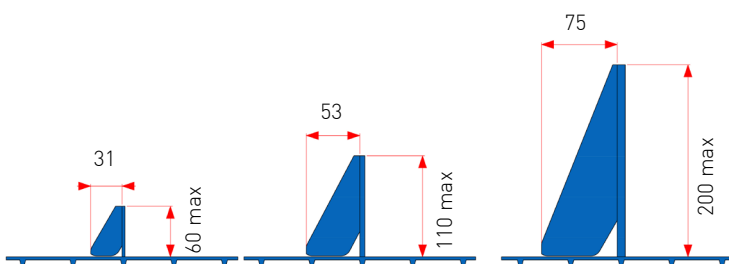

- 3 modèles standards et 2 épaisseurs (5 et 8 mm) sont proposés en fonction de la hauteur des tasseaux, de la charge supportée et de sa répartition sur le tasseau.
- 2 à 5 goussets répartis sur la largeur du tasseau.

AUTRES TASSEAUX

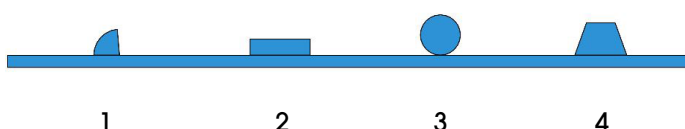

1. Cordon de soudure
2. Profil plat
3. Profil rond
4. Profil trapézoïdal

ÉQUIPEMENTS



PROFILS LONGITUDINAUX

COURROIES TRAPEZOIDALES

Sections : 6x4 mm. 8x5 mm. 10x6 mm. 13x8 mm ou 17x11 mm



- Répartis sur la largeur pour canaliser des produits sur une bande.



- En rives face supérieure pour contenir des petits produits.
- Permettent le guidage et le maintien d'une bande à tasseaux dans l'inflexion concave sur un convoyeur col de cygne.

BORDS DE CONTENANCE

- Pour un maintien plus efficace des produits transportés (vrac)
- Hauteur 20 mm à 80 mm
- Raccordement des bords par soudure ou liaison mécanique à l'aide de platines pour les bandes agrafées

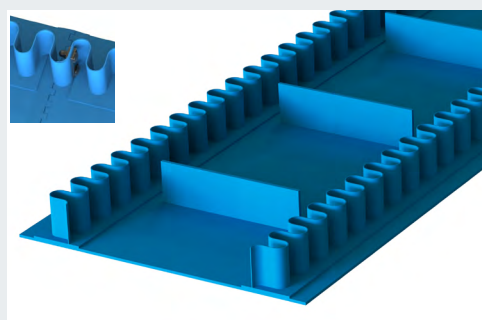

BORDS DROITS DECOURTES

- Pour le maintien latéral d'objets sur la bande
- Hauteur des bords : 20 à 140 mm
- Découpe standard, possibilité d'adaptation en fonction de l'application

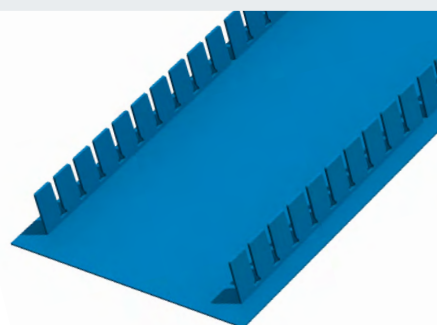

PERFORATIONS

Bandes perforées à la demande

- pour l'égouttage,
- pour le maintien de produits par dépression.

Diamètre de trous et pas à convenir, alignés ou en quinconce. Jusqu'à 1800 mm de large.

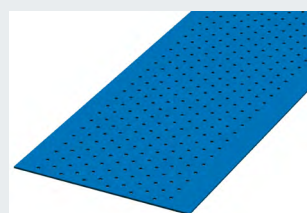
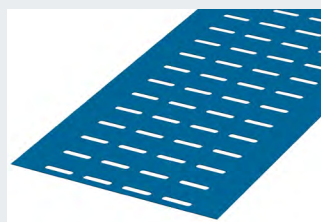

CLIP D'ARRÊT

Le clip d'arrêt permet le blocage latéral des pignons, roues et disques sur arbre carré de 40x40 mm.





OUTILLAGES

SOUDURE BOUT À BOUT

BANDES TRANSPORTEUSES JUSQU'À 1100 mm DE LARGEUR



Kit de soudure comprend :	Règle chauffante	Table de soudure	Caisse	Pour bandes
KITSOUDURED400 :	MD400	JD400	CAISSE400	largeur ≤ 400 mm
KITSOUDURED650 :	MD650	JD650	CAISSE650	largeur ≤ 650 mm
KITSOUDURED1100 :	MD1100	JD1100	CAISSE1100	largeur ≤ 1100 mm

+ Accessoires



COUTEAU 1/4 DE LUNE



FOURCHETTE
F19



GANTS PRO

RÉFÉRENCE	LARGEUR MAXI (mm)	BANDE	VISUEL
PLAQMD400-DD25	400	DEL/DRIVE® 25	
PLAQMD650-DD25	650		
PLAQMD1100-DD25	1100		
PLAQMD400-DD50	400	DEL/DRIVE® 50	
PLAQMD650-DD50	650		
PLAQMD1100-DD50	1100		
PLAQMD400-PO-001	400	POSITIVEBELT® P01	
PLAQMD400-PO	400	POSITIVEBELT® P02*	
PLAQMD650-PO	650		
PLAQMD1100-PO	1100		
PLAQMD400-SD40	400	S/DRIVE®	
PLAQMD650-SD40	650		
PLAQMD1100-SD40	1100		

*Adaptateurs spécifiques pour POSITIVEBELT® P02H polyester : référence PLAQMD...-PO-002

OUTILLAGES



SOUDURE BOUT À BOUT

BANDES TRANSPORTEUSES DE LARGEUR 1100 À 1900 MM
SOUDURE AU CORDON À L'AIDE D'UN CHALUMEAU À AIR CHAUD

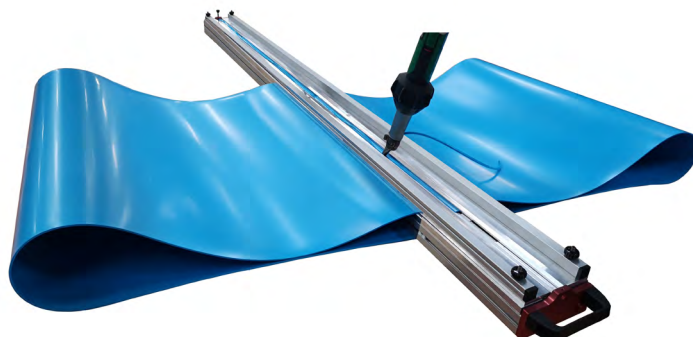

Kit de soudure comprend :	Table de soudure	Caisse	Pour bandes
KITSOUDURET1400 :	T1400	CAISSE1400	largeur ≤ 1400 mm
KITSOUDURET1900 :	T1900	CAISSE1900	largeur ≤ 1900 mm

+ Accessoires



AFFLEUREUSE-001



FRAISE 60-001



FOURCHETTE F19

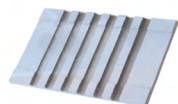

GABARIT-AFFL-001



FRAISE2T-001



GANTS PRO

HORS KIT

+ TR500



+ BUSE BR5 OU BR7



Chalumeau à air chaud + buses,
non compris dans le kit.
Nous contacter

AUTRES MODES DE JONCTIONNEMENT

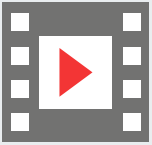

RETROUVEZ NOS VIDÉOS DE JONCTION SUR NOTRE CHÂÎNE



JONCTION À LA PRESSE

Jonction de la bande DEL/SYNC® en digital à la presse en nos ateliers.
Découpe au moyen d'un outillage spécifique.
Presse compatible 5 bars - Longueur de chauffe 180 mm.



AGRAFES

Les bandes transporteuses DEL/DRIVE®50, POSITIVEBELT® et S/DRIVE® peuvent être jonctionnées à l'aide d'agrafes, pour les montages/démontages fréquents ou en cas de dépannage.
Il suffit de retirer l'axe liant les 2 extrémités pour enlever la bande du convoyeur.

AGRAFES INOX

- Jonction démontable comprenant 2 demi-agrafes avec axe en inox.
- Pour les bandes d'épaisseur 1,5 mm à 5 mm.
- Toutes largeurs.
- Montage au maillet sans rivet.
- Convient à toutes les bandes à entraînement positif, sauf DEL/SYNC.

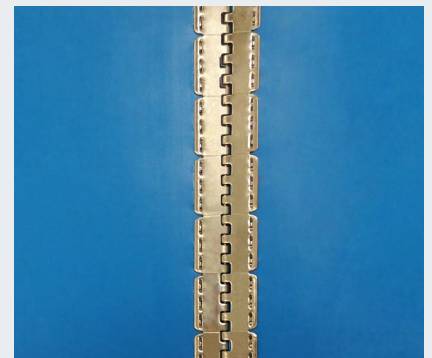

AGRAFES PLASTIQUE

- Convient à certaines bandes monomatières polyuréthane ou polyester. Nous consulter.
- Conformes aux normes alimentaires (CE-FDA).
- Permet une utilisation sur les détecteurs de métaux.
- Jusqu'à 1100 mm de largeur, au-delà nous consulter.



RACLEUR



Le racleur DEL/CLEAN assure un nettoyage efficace, une propreté permanente des bandes transporteuses et évite :

- l'encrassement du convoyeur
- la souillure des matières transportées
- les pertes de matières

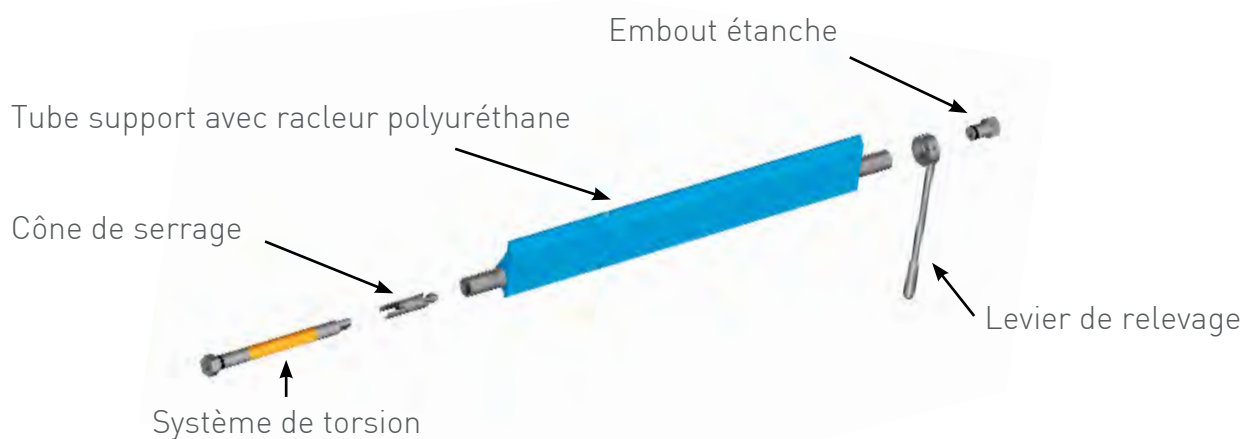

Le racleur DEL/CLEAN présente de nombreux avantages :

- Faible encombrement
- Pas de déport latéral
- Montage simple et rapide
- Adaptable sur toute installation existante ou nouvelle
- Convient à tout type de bandes transporteuses
- Facilité de nettoyage
- Maintenance simplifiée
- Grande résistance à l'hydrolyse : Base Ether
- Grande résistance à l'abrasion : Base Ester

La position du racleur peut varier selon le besoin de récupération du produit.

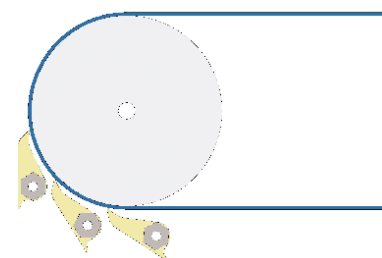

RÉFÉRENCE RACLEUR	TUBE	RACLEUR			RÉFÉRENCES SYSTÈME DE TORSION	
	Ø (MM)	Hauteur (mm)	Largeur (mm)	Couleur	Simple	Renforcé
NT70-22-W	22	70	300 à 1100	Blanc	ST22-S	ST22-R
NT70-22-B				Bleu		
NT100-27-W	27	100	400 à 1500	Blanc	ST27-S	ST27-R
NT100-27-B				Bleu		



mafdel

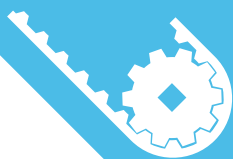

mafdel

Z.I. Lafayette - 131, rue de la Plaine
38790 Saint Georges d'Espérance - FRANCE
Tel. +33 (0)4 78 96 21 90 - mafdel@mafdel.fr

www.mafdel-belts.com



Les chiffres et les données peuvent évoluer. L'utilisateur du présent document doit s'enquérir de sa validité. Mafdel ne peut être tenu pour responsable en cas d'utilisation de données erronées.
01-2023 Mafdel RCS Vienne B 322 214 412.

FR